



市立診療所に求められるもの	2
夕張市財政再生変更計画	3
集団健康診査が始まります	4
夕張市の財政状況	9
国民健康保険料の料率が決まりました	10



無理をせず、楽しく長〜く続けたい！

会場に入ると笑い声が飛び込んできた。サークル「脱メタボ運動教室」の皆さん。昨年、市で実施した脱メタボ教室の卒業生。この2月に有志で同サークルを立ち上げた。週1回、無理をせず集まってくる。生活習慣病予防・改善とメタボ解消に取り組んでいる。独自のメニューを組入れ「飽きがこない、楽しく長く続けることをモットーにしている」という。ビニール袋をボールに見立てたボール蹴りもそのひとつ。「改善の効果は現れてきている」と満足そうに話してくれた。(6月7日 市民研修センター)

6月17日開催の第2回定例市議会で、角田浩晃議員から、「市民を守る医療のあり方、最大限の機能を発揮する指定管理者と地域医療の連携のあり方、これら基本的な考え方を整理した上での市立診療所の移転改築」に対する考え方の質問がありましたので、答弁内容をお知らせします。

医療の現状と今後については

財政破綻以降、市の地域医療を取り巻く環境は大きく変わり、市立総合病院を中核とした時代の医療サービスを提供することは困難な状況にあります。

このため、各医療機関のご協力を頂きながら、その機能や特性を踏まえ、より広範な地域での連携を進めていき、限られた医療資源を有効に活用していくことが求められています。

専門医療は、市外に委ねなければなりません。身近な初期診療や初期救急など、市内で行うことは極力市内で対応して行かなければなりません。市内では、時間外・休日などは輪番制による診療や各種検査の連携などがあります。

高度専門の治療などを要する疾病は、市外の中核医療機関で診療を行うこととなります。その橋渡しをして頂くのが、地域の医療機関であり、中でも、かかりつけ医が重要な役割を担います。

特に、救急医療については、現在、「24時間365日」の救急体制による救急医療を求める環境にないことから、これまで救急医療のあり方を市内の各医療機関と協議・検討の中から見出し

取り組んできました。

今後は、将来に向けての「広域化体制」の構築を見据え、初期救急の対応は、市内医療機関の連携、協力の下の最小限果たすべき役割と責務が求められています。

指定管理者と地域医療との連携は

市立診療所は最小限、次のことを担うべきと考えています。

- ① 市民全員を対象に診療することを基本姿勢として、市立診療所に受診している患者と新規患者の診療に当たること。
- ② 市内医療機関からの検査の受入れを行うこと。
- ③ 市内医療機関に受診する患者の短期入院、市外からの退院患者の受入れなど病床を活用すること。
- ④ 検査や手術の必要が認められない初期、いわゆる一次救急患者については、市内の各医療機関と同様に可能な範囲で受入れ、対応すること。
- ⑤ 心肺停止患者については、まず直近の医療機関として、救急隊からの受入れ要請があった場合、市内各医療機関と同様、可能な対応を行うこと。

現在、管理業務協定書で診療所業務

を「入院患者と外来患者への診療などに関すること」とし、このほか、老人保健施設に関する業務、施設と設備の維持管理に関する業務と位置づけています。

有床診療所として基本的な業務である外来と入院患者の診療などを基本に、休日・夜間の救急について、市内5ヶ所の医療機関で、初期救急に対処して頂いている中で対応をお願いしており、4月に協定改定の中でも市の考え方を明記しています。

協定に基づき行う、訪問診療などその他の事業は、市長の承認を得て行う自主事業として体制を整えたうえで、実施するものであり、常勤医1人体制の下であつても、有床診療所として行う基本的な業務を優先して管理業務にあたるのが原則です。

これらの実施に当たり、厳しい財政状況の中でも病床維持、初期救急の対応経費について予算計上しているもので、地域医療の確保に最大限の努力を傾けています。

心肺停止患者の対応については

基本的に心肺停止患者は、直近の市内医療機関に搬送することを原則としています。いち早く医師の管理下に置くためです。近隣には高次医療機関がなく、管外搬送中は、救命士の特定行為除細動・薬剤投与など以上の救命処置は受けられないこととなり、心肺

蘇生を施しながら60分～90分後に高次医療機関に到着したとしてもその後の処置は死亡確認だけと推測されます。

（II 消防長答弁）

指定管理者に対して「救急隊からの受入れ要請の場合、まず直近の医療機関でお願いをするとの確認事項に基づき、市立診療所にも市内医療機関と同様、可能な対応をお願いしたい」旨の書面要請を行いました。

指定管理者からは、「4月から医師1名体制で、かなりの過剰労働となっていること。民間企業として救急などの不採算部門の運営は厳しく、経済的にも対応できない」との回答がありました。

市としては、この内容について確認する事項もあることから、再度書面による回答を求めて協議を行ってまいります。

市立診療所の改築移転については

市立診療所の改築移転については、市内唯一の有床医療機関として、他医療機関と連携、協力して診療に当たって頂く観点から、市民や医療機関、関係機関から理解が得られなければ、着手は困難であると考えます。

その機能と役割を担って頂けるか判断し、場合によっては改めて公募手続きをするなど、市民や医療機関、関係機関などの理解と合意が得られた段階で着手したいと考えます。

夕張市財政再生変更計画

財政再生計画の変更（平成22年度第1次）と平成22年度補正予算の内容をお知らせします。

総務大臣あてに協議を行った「夕張市財政再生計画の変更（平成22年度第1次（6月）」について、総務大臣から同意が得られました。

今回の計画変更による財政再生計画期間の変更はありません。同意が得られた変更の内容を次のとおりお知らせします。

《財政再生計画の変更内容》

【歳入】
・国の補正予算で創設された「緊急雇用創出事業交付金（重点分野雇用創出事業）」に係る道支出金収入の増

（補正予算額 4,829千円）
・特定団体への寄附を指定団体へ助成するための「幸福の黄色いハンカチ基金」からの繰入金金の増

（補正予算額 12,531千円）
【歳出】

・緊急雇用創出事業交付金（重点分野雇用創出事業）を活用した「就職サポート支援事業」実施に係る委託経費の増

（補正予算額 4,829千円）
・指定寄附に基づき市社会福祉協議会へ助成する経費の増

（補正予算額 12,531千円）

《予算の補正を行った会計と補正予算額》

平成22年6月に総務大臣の同意が得られた「夕張市財政再生計画の変更」に基づき、一般会計の予算の補正を行うとともに、次の2会計の事業費の予算の補正を行いました。

なお、国民健康保険事業会計については5月に、介護保険事業会計については6月に補正を行ったものです。

他の特別会計の主な補正内容

・平成21年度決算で黒字が見込まれるため繰越金の補正（国民健康保険事業会計）

・緊急雇用創出事業交付金を活用した介護予防「口腔機能向上」従事者拡大事業の補正（介護保険事業会計）

問合せ先

市行財政管理グループ

☎ 52 3122

単位：千円

会計名	補正前の予算額	5・6月の補正予算額	補正後予算額
一般会計	11,862,513	17,360	11,879,873
国民健康保険事業会計	2,082,303	62,497	2,144,800
介護保険事業会計	1,532,958	1,617	1,534,575

平成21年度運用状況

幸福の黄色いハンカチ基金

『幸福の黄色いハンカチ基金』は、平成19年度から施行された「夕張まちづくり寄附条例」に基づき全国から寄せられた寄附金を管理運用するために設置された基金です。

《寄附の受入れ》

平成21年度に本基金に寄せられた寄附金の額は、6443万4082円で、全額を「幸福の黄色いハンカチ基金」に積立しました。

この寄附は、寄附者が使い道を指定できることが特徴で、指定した分野ごとの使い道は次のとおりです。

地域再生と住民福祉の増進に必要な事業 1151万7629円

高齢者や障がい者などの生活支援活動、住民の健康保持などに関する活動と住民自治活動の維持に関する事業 180万9800円

子どもたちの健全な育成に関する事業 200万1637円

市民の文化・スポーツ活動の推進に関する事業 10万1000円

歴史的に貴重な炭鉱遺産の伝承と保全に関する事業 142万7520円

映画口ケセット施設の保全に関する事業 1万7000円
市民による映画祭の開催に関する事業 7万7000円

特定団体、特定事業を指定したものの 4748万2496円

《基金の処分》

平成21年度で、次の事業を行うため『幸福の黄色いハンカチ基金』から取り崩しを行いました。

幸福の黄色いハンカチ基金助成事業 640万6810円

市民団体への助成以外の事業活用分 214万9702円

【内訳】

・共同浴場修繕事業 119万6300円

・休日夜間医療体制補助 88万3000円

・ふるさと夕張通信郵送料 4万3840円

・クレジットカード寄附実施に伴う手数料 2万6562円

寄附者が特に指定した団体への助成 304万1000円

寄附者が特に指定した事業への活用分 241万638円

《基金の残金》
平成21年度末の『幸福の黄色いハンカチ基金』の残金（利子を含む）は、1億4667万4207円となります。

詳しい内容は、夕張市ホームページに掲載しています。

問合せ先 地域再生グループ
☎ 52 3141

平成22年度
集団健康診査が始まります
健康づくりに役立てよう!



平成22年度がん検診、特定健診などの集団健康診査が始まります。

私たちの健康をおびやかす心臓病、脳卒中、糖尿病などの生活習慣病は、気づかないうちに進行します。生活習慣病は、生活習慣の改善で予防・解消が期待できます。

これらの病気の進行を早期に発見するために、毎年健康診査を受けることが重要です。

昨年受診されなかった方も、今年から毎年必ず受けて、健康づくりに役立てください。

特定健診・後期高齢者健診

健診名	検査内容		対象者	料金
特定健診	身体計測、血圧測定、医師診察、尿検査（糖、蛋白）、血液検査（10項目）		夕張市国保加入者で40歳～74歳の方	500円
	追加検査	心電図・眼底・貧血検査	昨年の健診結果から追加検査が必要と判断された方	無料
後期高齢者健診	身体計測、血圧測定、医師診察、尿検査（糖、蛋白）血液検査（7項目）		75歳以上後期高齢者医療制度の方	400円
※生活機能評価	基本チェックリストによる問診、口腔内の視診など		健診を受ける65歳以上で必要な方	無料

【対象者】

夕張市国民健康保険加入者
後期高齢者医療制度加入者
生活保護受給者
生活機能評価健診は事前の申し込み

は必要ありません。

特定健診の追加検査について、対象者以外で希望する方は、実費負担（心電図検査1、575円、眼底検査861円、貧血検査315円）で受診できます。

40歳以上の生活保護受給者の方は、特定健診について300円の健診料金となります。

がん検診・エキノコックス症検診・肝炎ウイルス検診・骨粗しょう症検診【対象者】

健康保険の種類は関係ありません。ただし、検診の種類によって年齢などの要件がありますので、ご確認ください。

年齢は平成23年3月31日現在の年齢です。

エキノコックス症検診と肝炎ウイルス検診は、事前の申し込みは必要ありません。骨粗しょう症検診は、対象者以外で希望する方は、実費負担2、625円で受診できます。

検診名	検査内容	対象者	料金	
			課税世帯	非課税世帯・70歳以上の方・生活保護受給者
胃がん検診	胃バリウム検査	30歳以上	2,000円	
肺がん・結核検診	胸部レントゲン検査	30歳以上（65歳以上の方は受けましょう）	400円	300円
	喀痰検査	喫煙歴が長く、痰がでる方など	1,500円	
大腸がん検診	便潜血検査	30歳以上	900円	
エキノコックス症検診	血液検査	小学3年生以上でこの検査を5年以上受けていない方	945円	945円
肝炎ウイルス検診	血液検査	40歳以上でこの検査を受けたことがない方	600円	
骨粗しょう症検診	レントゲンによる骨密度検査	40歳・45歳・50歳・55歳・60歳・65歳・70歳の女性（治療中の方は除く）	1,300円	300円

各種検診日程

検診日	会場	受付時間	特 定 健診等	エキノ コックス	肝炎ウ イルス	骨粗し ょう症	胃がん	肺がん 結核	大腸 がん
8月27日	南部コミュニティセンター	午前 6時30分 ～ 9時30分				×			
28日	のぞみ小学校体育館 (紅葉山)								
9月10日	農業研修センター (沼ノ沢)					×			
11日	老人福祉会館(若菜)					×			
12日	アディーレ会館ゆうばり (本町)					×			
13日	南清水沢生活館								
14日	鹿の谷生活館								
16日	市民研修センター (清水沢)								
17日					×				
21日	※真谷地6区集会所	午前 6時30分 ～	×	×	×	×			
22日	※楓集会所	8時30分	×	×	×	×			

生年	年齢	西暦	生年	年齢	西暦	生年	年齢	西暦
昭和元	84	1926	23	62	1948	45	40	1970
3	82	1928	25	60	1950	47	38	1972
5	80	1930	27	58	1952	49	36	1974
7	78	1932	29	56	1954	51	34	1976
9	76	1934	31	54	1956	53	32	1978
11	74	1936	33	52	1958	55	30	1980
13	72	1938	35	50	1960	57	28	1982
15	70	1940	37	48	1962	59	26	1984
17	68	1942	39	46	1964	61	24	1986
19	66	1944	41	44	1966	63	22	1988
21	64	1946	43	42	1968	平成2	20	1990

の会場は、使用できない場合があります。
その場合は、次のように変更になります。
9月21日(火)真谷地6区集会所は、
農業研修センター(沼ノ沢)
9月22日(水)楓集会所は、楓生活館
に変更になります。

★子宮がん・乳がん検診
【対象者】
子宮がんは、20歳以上
乳がんは、40歳以上でいずれも西暦偶
数年生まれの方です。

検診名	検査内容	対象者	料金		
			課税世帯	非課税世帯・70歳以上の方・生活保護受給者	
子宮がん	子宮頸部がん検査(細胞診)	20歳以上の女性で西暦偶数年生まれの方	2000円	300円	
	子宮体部がん検査(細胞診)	不正出血がある方などで必要と判断された方	1500円	300円	
乳がん	視触診・乳房レントゲン検査	40歳以上の女性で西暦偶数年生まれの方	40歳代	2300円	300円
			50歳以上	1900円	300円

ただし、西暦奇数年生まれの方一度も受診したことがない方、2年以上受診していない方は対象とします。申込書の通信欄にその旨を記入してください。

年齢は平成23年3月31日現在の年齢です。
の検診は事前の申し込みは必要ありません。

検診日程

検診日	会場	受付時間
10月1日(金)	市民研修センター (清水沢)	○午前の受付 9時～11時30分 ○午後の受付 12時45分～16時
2日(土)		
3日(日)	保健福祉センター (若菜)	
4日(月)		
5日(火)	紅葉山会館	

託児希望の方は、申込書の通信欄に「託児希望」と記入してください。

★集団健診の申し込み方法

申込受付期間 7月2日～23日

健康診査申込書(本誌7ページ)に必要事項を記入してください。

記入した申込書は、切り取り線により封筒を組み立て、80円切手を貼り郵送するか、市保健介護グループ・南支所・各ふれあいサロンに直接持参ください。

健康診査申込書は、市保健介護グ

ループ、南支所、各ふれあいサロン、各郵便局にも置いてあります。
【申し込みの注意事項】
○原則、専用申込書での申し込みを優先します。
電話では、聞き間違いなどが生じる

ため、申込書で確認しています。ご協力をお願いします。

○申し込みが早くても、必ずしも早い時間帯になるとは限りません。希望時間帯がある場合は、申込書の通信欄に記入ください。

健康診査申込書

記入の仕方と記入例

ふりがな 氏名	ゆうばり 夕張 桜子 男(安)	氏名、生年月日、住所、電話番号を全て記入する あてはまる保険の種類に○印をつける
生年月日	大正 昭和 年 月 日生 才	
住所	本町△丁目	
電話番号	—	
保険の種類	国保・後期高齢・生保・都市共・その他	適切な検診料金を頂くために道市民税情報を確認いたします。確認を承諾される場合は記入不要です
道市民税情報の確認をすることを承諾しません		
会場名	検診日程	特定健診等 骨粗しょう症 胃がん 肺がん結核 大腸がん
南部コミュニティセンター	8月27日(金)	
のぞみ小学校体育館(紅葉山)	8月28日(土)	
農業研修センター(沼ノ沢)	9月10日(金)	
市民研修センター(清水沢)	9月17日(金)	○
※真谷地6区集会所	9月21日(火)	
※楓集会所	9月22日(水)	
↓ここから下は女性のみです↓		
会場	検診日程	受付時間 乳がん 子宮がん 通信欄
市民研修センター(清水沢)	10月1日(金)	午前 午後
紅葉山会館	10月5日(火)	午前 午後

希望する日程の受けたい検診の欄に○印を記入する
記入例
9月17日 市民研修センターで特定健診と胃がん検診を受けたい場合

女性で対象年齢に該当する方は希望する日程の受けたい検診の欄に○印を記入する
記入例
10月5日の紅葉山会館で午前の乳がん検診を受けたい場合

申込みは専用の申込書でお願いいたします。

〔申込書は、本誌7ページ・市役所2階福祉課・南支所・最寄の郵便局・各ふれあいサロンに置いてあります。〕

集団健診が受けられない場合

各地域で行なう集団健康診査が、都合により受けられない場合、次の医療機関で健康診査を受けることができます。

夕張市立診療所

健診の種類 特定健診、後期高齢者健診、生活機能評価、エキノコックス症検診、肝炎ウイルス検診、骨粗しょう症検診、胃がん、肺がん・結核、大腸がん検診

夕愛クリニク

健診の種類 特定健診、後期高齢者健診、生活機能評価

問合せ先 市市民保険グループ

☎ 52 3105

ただし、希望に添えない場合もありますのでご了承ください。
問診票の発送
健康診査の問診票の発送は、8月中旬を予定しています。

健診の問合せ先
市保健介護グループ

☎ 52 3106

平成22年度健康診査申込書

氏名、生年月日、住所、電話番号を必ずご記入ください。

検診料金を判定するため、道市民税情報を確認させていただくことしておりますが、課税情報を確認することを不承知の方は○印を記入してください。この場合、世帯の非課税証明書等の非課税であることを証明できる書類をご持参されない限り、課税世帯として料金を取り扱います。

ふりがな 氏名	ふりがな 氏名	ふりがな 氏名	ふりがな 氏名	ふりがな 氏名	ふりがな 氏名
生年月日 住所 電話番号	生年月日 住所 電話番号	生年月日 住所 電話番号	生年月日 住所 電話番号	生年月日 住所 電話番号	生年月日 住所 電話番号
保険の種類 道市民税情報の確認をすることを承諾します	保険の種類 道市民税情報の確認をすることを承諾します	保険の種類 道市民税情報の確認をすることを承諾します	保険の種類 道市民税情報の確認をすることを承諾します	保険の種類 道市民税情報の確認をすることを承諾します	保険の種類 道市民税情報の確認をすることを承諾します
特定 健診等	特定 健診等	特定 健診等	特定 健診等	特定 健診等	特定 健診等
骨粗 しょう症	骨粗 しょう症	骨粗 しょう症	骨粗 しょう症	骨粗 しょう症	骨粗 しょう症
胃がん	胃がん	胃がん	胃がん	胃がん	胃がん
肺がん 結核	肺がん 結核	肺がん 結核	肺がん 結核	肺がん 結核	肺がん 結核
大腸がん	大腸がん	大腸がん	大腸がん	大腸がん	大腸がん
子宮がん	子宮がん	子宮がん	子宮がん	子宮がん	子宮がん
乳がん	乳がん	乳がん	乳がん	乳がん	乳がん
付 時 間	付 時 間	付 時 間	付 時 間	付 時 間	付 時 間
午前 午後	午前 午後	午前 午後	午前 午後	午前 午後	午前 午後
通信欄	通信欄	通信欄	通信欄	通信欄	通信欄
↓ここから下は女性のみです↓	↓ここから下は女性のみです↓	↓ここから下は女性のみです↓	↓ここから下は女性のみです↓	↓ここから下は女性のみです↓	↓ここから下は女性のみです↓
受 時 間	受 時 間	受 時 間	受 時 間	受 時 間	受 時 間
午前 午後	午前 午後	午前 午後	午前 午後	午前 午後	午前 午後
通信欄	通信欄	通信欄	通信欄	通信欄	通信欄

＜申込書の組み立て方＞

斜線の部分に
のりをつける

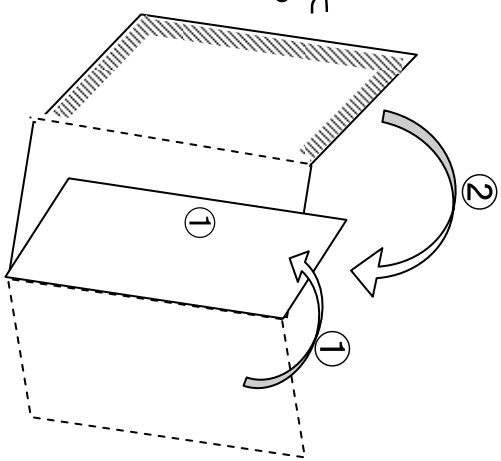

① 三つ折りにして、のりしろにのりをつけて貼ると、封書になります。

② 山折りしてください



80円切手を貼って
ください。

〒068-0492

夕張市本町4丁目

夕張市役所 福祉課

保健介護グループ 行

山折りしてください

通信欄

希望等ございましたら通信欄にご記入ください。ただし、ご希望に添えない場合もありますのでご了承ください。

健康診査の受付期間
7月2日(金)～7月23日(金)必着

住所	〒
氏名	
連絡先電話番号	

一般会計

歳入		歳出	
科目	執行済額	科目	執行済額
市税(市民税・固定資産税など)	9億3,470万円	議会費(議会運営費、議員報酬に)	4,117万円
地方譲与税・交付金(道路譲与税・自動車重量譲与税など)	2億3,129万円	総務費(戸籍、徴税、一般事務経費、人件費などに)	13億2,964万円
地方交付税(普通交付税・特別交付税)	46億8,006万円	民生費(社会福祉、児童福祉、生活保護などに)	20億8,986万円
負担金(保育料・老人ホーム入所費など)	5,748万円	衛生費(浴場、し尿・ごみ処理、病気予防などに)	17億5,747万円
使用料・手数料(公営住宅・浴場など施設使用料、住民票・ごみ処理など手数料)	6億9,942万円	労働費(勤労者の住宅資金貸付に)	42万円
国・道支出金(特定の事業に対し国・道から交付される収入)	20億1,028万円	農林業費(農業、林業に)	3,988万円
財産収入(市有地売払代、車庫貸付料など)	8,002万円	商工費(損失補償金などに)	6億3,492万円
寄附金・繰入金(寄附金・基金繰入など)	1億5,629万円	土木費(道路、公営住宅、公園、除雪などに)	7億6,469万円
繰越金(平成20年度剰余金)	2,633万円	消防費(消防、防災などに)	2億9,484万円
市債(再生振替特例債及び事業を実施する場合の長期借入金)	338億8,538万円	教育費(学校教育、社会教育などに)	9億4,945万円
諸収入(上記に分類されない収入)	1億9,912万円	公債費(借入金元利返済に)	23億8,433万円
合計	429億6,037万円	諸支出金(税の還付など他に分類されない経費)	1,809万円
(歳入 - 歳出) A	4億5,614万円	繰上充用金(前年度の赤字)	321億9,947万円
繰越明許費繰越額 B	3,142万円	合計	425億423万円
実質収支額 A - B	4億2,472万円		

繰越明許費繰越額とは

平成21年度中に事業が完了しなかったため、平成22年度に予算を繰り越して執行するものです。

今回の3,142万円は、平成21年度国のきめ細かな臨時交付金等に係る補正予算に伴い予算計上した事業に対する一般財源となります。

公債費の残高

住宅、浴場、集会施設整備	24億7,167万3千円
公園施設整備	7億1,824万6千円
道路橋りょう整備	5億7,634万3千円
社会教育施設整備	9,707万7千円
学校施設整備	6億2,439万7千円
観光施設整備	6億5,223万6千円
産業施設整備	3,108万8千円
福祉施設整備	3億2,422万6千円
退職手当	26億7,250万円
下水道施設整備	18億4,440万1千円
再生振替特例債	321億9,900万円
その他	46億4,795万3千円
合計	468億5,914万円

(平成21年度末における現在高。水道会計を除く)

問い合わせ

市行財政管理グループ

☎ 5 2 - 3 1 2 2

●特別会計

国民健康保険事業会計	
歳入	21億1,340万円
歳出	20億3,122万円
(差引)	8,218万円
市場事業会計	
歳入	318万円
歳出	213万円
(差引)	105万円
老人保健医療事業会計	
歳入	4,039万円
歳出	2,820万円
(差引)	1,219万円
公共下水道事業会計	
歳入	14億1,147万円
歳出	14億1,147万円
(差引)	0円
介護保険事業会計	
歳入	14億8,778万円
歳出	14億8,778万円
(差引)	0円
診療所事業会計	
歳入	7億7,167万円
歳出	7億7,167万円
(差引)	0円
後期高齢者医療事業会計	
歳入	2億3,068万円
歳出	2億3,048万円
(差引)	20万円

国民健康保険料改定比較表

区分		平成21年度	平成22年度	比較増減
医療分	均等割額	24,900円	20,500円	4,400円
	平等割額	22,500円	18,400円	4,100円
	所得割額	9.1%	8.8%	0.3%
	賦課限度額	470,000円	500,000円	30,000円
後期分	均等割額	8,900円	8,700円	200円
	平等割額	7,800円	7,700円	100円
	所得割額	3.6%	4.8%	1.2%
	賦課限度額	120,000円	130,000円	10,000円
介護分	均等割額	7,800円	7,500円	300円
	平等割額	5,900円	5,600円	300円
	所得割額	2.7%	2.8%	0.1%
	賦課限度額	100,000円	100,000円	±0円

国民健康保険料の料率が
決まりました

今年度の国民健康保険料のうち、医療保険料分と後期高齢者支援金分の料率と加入者のうち40歳から64歳の方にかかる介護保険料分の料率が決まりました。

した。

賦課限度額は、国の基準額の変更に伴い、医療保険料分が47万円から50万円に、後期高齢者支援金が12万円から13万円に、それぞれ改定します。

平成22年度に限り国民健康保険料(介護分)引下げします

平成21年4月から介護従事者の処遇を改善するため、介護報酬のプラス3%引き上げ改正が実施されています。

それによる国民健康保険料(介護分)の上昇を抑制するため、激変緩和措置として、国から介護従事者処遇改善臨時特例交付金が、平成21年度に交付され、平成22年度に繰り越しました。

また、平成22年度についても、同臨時特例交付金が前年度(平成21年度)の半額が交付されます。

平成22年度7月の当初賦課において、国民健康保険料(介護分)に充当し、料金を引き下げします。

これにより、夕張市の国民健康保険料(介護分)を被保険者一人当たり平均で、1、150円引き下がることとなります。

この激変緩和措置は、平成22年度限りとなっています。

平成22年度国民健康保険料(介護分)

	平成21年度	平成22年度	増減	23年度以降	
一人当たり平均保険料	21,378円	20,228円	1,150円	20,686円	
料率	世帯別平等割	7,800円	7,500円	300円	7,500円
	被保険者均等割	5,900円	5,500円	400円	5,600円
	所得割	2.7%	2.65%	0.05%	2.8%
賦課限度額	100,000円	100,000円	±0円	100,000円	

問合せ先

健康保険全般 市市民保険グループ

保険料の内容 市税務管財グループ

(賦課担当) ☎ 52 3120

納付相談・口座振替など 市税務管

財グループ(収納担当) ☎ 52 312

9

今日から資源ごみの分別収集が
変わりました

今日から資源ごみの分別収集が、10品目に変わりました。

プラスチック製容器包装、紙製容器包装、ダンボールの3品目が追加されています。

プラスチック製容器包装



白色トレイだけを別の袋に入れて
だしてください。柄・色物のト
レイは他のプラスチック製容器包
装と一緒にに入れてください。
紙製容器包装



お菓子の箱など、取り出し口部
分などのビニールははがして開い
て束ねてから出してください。
ダンボール



ガムテープや金具は必ず外して
十字に縛って出してください。汚
れのひどいものは、一般ごみとし
て出してください。

詳しくは、5月に配布した「ご
み分別辞典」を参考にしてくださ
い。

問合せ先 市環境生活グループ

☎ 52 3108

市民保険グループ（国民健康保険）からのお知らせ

☎ 5 2 - 3 1 0 5

倒産・解雇などで失業した場合

国民健康保険料の軽減

平成22年4月から、倒産や解雇などの理由で離職した方で（非自発的な失業）国民健康保険に加入される方（加入中の方）に対する保険料の軽減措置が始まりました。

これは、非自発的な失業者に、在職中の保険料負担と比較して、過重にならないようにするため、国民健康保険料の負担軽減を行うものです。

【対象となる方】

次のすべての条件を満たす方が対象です。

1. 夕張市国民健康保険加入者と予定者
2. 平成21年3月31日以降に失業した方
3. 失業時点で65歳未満の方
4. 雇用保険受給資格者証をお持ちの方で離職理由コードが次に該当する方
 特定受給資格者（倒産・解雇などの事業主都合による離職）
 11 12 21 22 31 32
 特定理由離職者（正当な理由のある自己都合による離職）
 23 33 34

【軽減内容】

保険料は、前年の所得などから算定されます。

今回の軽減額は、失業した本人の前

年の給与所得のみ3割とみなして計算されます。

【軽減期間】

離職日の翌日から翌年度末までの期間です。（雇用保険の受給期間とは異なります。）

また、国民健康保険に加入中は、途中で就職しても、引き続き対象となります。会社の健康保険に加入するなど、国民健康保険の資格を喪失すると軽減措置は終了します。保険料に適用される期間

離職日	保険料の軽減期間 (年度)
平成21年3月31日～ 平成22年3月30日	平成23年3月末まで (平成22年度)
平成22年3月31日～ 平成23年3月30日	平成24年3月末まで (平成22～23年度)

【持参するもの】

- ・雇用保険受給資格者証
- ・印鑑

【注意事項】

特例受給資格者証（季節的に雇用さ

れる方、または短期雇用特例被保険者の方が所有）、高齢受給資格者証をお持ちの方は、対象となりませんのでご注意ください。

適用を受けるためには、申請が必要です。自動的には適用されません。

この軽減制度に該当しない場合でも、夕張市の条例により減免制度の対象となる場合もあります。納税通知が届いてから納期限前までに、ご相談ください。

ご存知ですか

ジェネリック医薬品

ジェネリック医薬品（後発医薬品）ってなに？

新薬（先発医薬品）の特許が切れた後に販売される、新薬と同じ有効成分と同じ効能・効果を持つ医薬品のことです。

品質や有効性・安全性はどうなの？

品質・有効性・安全性は、厚生労働省が承認しています。

ジェネリック医薬品は、その製造販売は、薬事法に基づいて厳正に審査されています。「新薬と同じレベルの品質、有効性、安全性が確保され、治療的にも同じレベルである。」と厚生労働大臣から承認された薬だけが流通しています。

日本の審査基準は、欧米の基準と同

じものです。

ジェネリック医薬品って高いの？安い？

新薬は、有効成分の研究を始め、有効性・安全性を確認するための実験など、その開発に膨大な時間と経費を必要とします。ジェネリック医薬品の場合、すでに有効性や安全性が確認されている薬と同じ有効成分の薬を製造するため、開発経費を圧倒的に低く抑えることができます。この開発費の差が、販売価格に反映され、「新薬と比較して価格が安くなります。特に高血圧や糖尿病などの慢性疾患で長期にわたる服用の必要がある方にとっては、経済的メリットが大きくなります。」

価格以外では新薬と同じなの？

新薬とまったく同じという訳ではありません。薬には有効成分以外に、ある一定の範囲内で保存料や着色料などの添加剤が含まれており、この部分は各メーカーにより異なるからです。

ジェネリック医薬品をお願い保険証ケースをご利用ください

ジェネリック医薬品を選びやすくするために「ジェネリックをお願い保険証ケース」を4月に郵送した保険証に同封しています。受診の際に、診察券や保険証と一緒に提示して、ジェネリック医薬品の処方希望を伝えてください。ジェネリック医薬品は、医師・薬剤師にご相談ください。

入居者募集

《市営・道営住宅》
入居資格

住宅に困っている方
公営住宅法等で定められた収入基準以下の方（みなし特公賃住宅は除く）

地方税等を滞納していない方
暴力団員でないこと

一般公募住宅

【公営住宅】
夢1（平和） 1戸（3LDK）

【改良住宅】

恵4（末広） 1戸（3LDK）

申込期限 一般公募 7月12日
随時公募

【一般住宅】

市営住宅38戸/道営住宅14戸

【みなし特公賃住宅】収入基準を上回る方が対象）

市営住宅（千代田地区）1戸
住宅使用料 入居を希望する住宅により異なります。

申込・問合せ先 市農林建設グループまたは南支所
☎ 52 3119

夜間・休日の戸籍届出の取扱い

市役所の閉庁時の戸籍届出は夜間・休日でも取扱いしています。

す。
夜間の場合

夜間の戸籍の届出（婚姻、離婚、出生）は、消防署（清水沢宮前町 ☎ 53 4122）で受付しています。

ただし、死亡届は受付していません。

【平日夜間】午後5時30分～翌朝午前8時45分まで

【休日夜間】午後5時30分～翌朝午前8時30分まで

休日の場合

休日の戸籍の届出（婚姻、離婚、出生、死亡）の受付と火葬許可証の交付は、市役所本庁と南支所で取扱いしています。

【本庁の日直】午前8時30分～午後5時30分まで

【南支所の日直】午前9時～午後5時30分まで

（土曜日、祝祭日も受付します。ただし、日曜日、年末年始は休みます。）

問合せ先 市民保険グループ
☎ 52 3104

がん検診の無料クーポン券を送付します

「女性特有のがん検診推進事業」を行います。

対象年齢の女性には、「子宮頸がん検診無料クーポン券」を昨年度中に20・25・30・35・40歳になった方）または「乳がん検診無料クーポン券」を昨年度中に40・45・50・55・60歳になった方）を送付します。

夕張市の指定医療機関、市が実施する集団健診で、無料で検査を受けることができます。

有効期限は、平成23年3月31日までですので、早めに受診してください。

問合せ先 市保健介護グループ
☎ 52 3106

使用できます
紅葉山 武道館

休止していた紅葉山武道館が、6月から「夕張市振興企業協議会」の管理により再開しています。

利用の際には、一定の使用料が必要になります。

ご利用をお待ちしています。

申込・問合せ先 夕張フロンティア（担当 大津）☎ 58 2211
夕電（担当 小坂）☎ 59 3125

夏の水分の取り方

本格的な夏の到来に向けて、水分の取り方についてお話しします。

大人の体内の水分量は、約60%です。体の水分は、汗や呼吸、排せつなどで失われます。体内の水分が不足すると、脱水症状や熱中症の原因になるだけでなく、血液中の水分も失われドロドロになり流れが悪くなってしまう。

一日に必要な水分量は、1、500ミリリットルほどですが、夏は汗をかく量も増えるので、1、800～2、000ミリリットルを目安に水分摂取することを心がけましょう。

特に、高齢者は、のどの渇きを自覚する力が低下しやすいので、のどが渴いていなくても、こまめに水分を取ることが大切です。

また、脱水になっても若

い人に比べて症状が出にくく、「なんとなく元気がない」などと気付かれないこともあるので、より注意が必要です。

【水分摂取のポイント】

■起床時・就寝時・入浴前後・食事の時にコップ一杯の水分を取りましょう。

■運動する時は、運動前・運動中（30分毎が目安）・運動後に水分を取りましょう。

■日常の水分摂取は、糖分が含まれていないお茶や水にしましょう。

■「のどが渴いたな・・・」と思う前に水分摂取を心がけましょう。

市保健介護グループ
☎ 52 3106

保健師 辻弓香子

研修生募集 在宅就業支援事業

ひとり親や障がいのある方の自立を促すため、在宅での就業を希望する方にパソコンの貸与を行い、ネット環境を整備し必要な知識と技術の習得訓練を行います。

研修期間中は訓練手当が支給され、研修終了後は就業支援も行われます。

応募要件

ひとり親の方、障がい者（高次脳機能障がい者・発達障がい者を含む）の方

最初の説明会と期間中の集合研修に参加できる方（無料の託児があります）

申込期限 8月23日

応募方法 申込書と確認書類（児童扶養手当の写し、障がい者手帳の写し）

申込書は市生活福祉グループにあります。

申込先・問合せ先 社会福祉法人北海道母子寡婦福祉連合会（札幌市中央区北1条東8丁目） ☎0800 800 3883

夕張岳ヒュッテを開設

管理人常駐期間 8月31日まで

ヒュッテ利用料金（1泊）

大人1,500円 小人（小学生以下）500円

寝具はありませぬ。寝袋など持参ください。予約の必要はありません。

林道開放期間 9月30日まで

大雨などで予告なく閉鎖する場合があります。

問合せ先 市教育グループ

☎52 3166

南空知再発見バスツアー

『夏休み！歴史探訪&美唄ピバの湯バスツアー』

とき 8月11日午前9時30分～午後3時30分

ところ 岩見沢市・月形町・美唄市（岩見沢公園・月形樺戸博物館・アルテピアッツァ・美唄ピバの湯（昼食を含む））

参加料 1,900円（子ども1,350円）昼食付

申込期限 7月16日

申込・問合せ先 地域再生グループ ☎52 3141

水道メーター検針日の変更

7月から次の地区の水道メーター検針日が変更になります。

末広地区 奇数月11日↓12日

紅葉山地区の一部 奇数月12日↓13日

問合せ先 市上下水道グループ ☎52 3152

空き店舗と空き住宅 情報提供をお願いします

市では、ふるさと雇用特別対策事業、交流人口・産業活用コワーキング「育成事業」を活用して、企業誘致や定住促進などに対応するため、店舗や住宅の空き情報を収集しています。

提供された情報は、専用ホームページで公開するための準備を進めています。

空き店舗や空き家などの情報収集については、次の業者に委託していますので情報提供をお願いします。

提供先 (株)ネクスタ張（担当 千石） ☎52 0777

アナログ放送は、通常の放送が2011年6月末で終了し、7月1日からの放送終了のお知らせ画面の表示を経て、7月24日にすべての放送が終了しますので準備をお願いします。

地デジに関連した詐欺が発生していますので、注意してください。疑わしい工事の勧誘や身に覚えのない工事代金などの請求を受けた場合や地デジの準備にあたり「アンテナの買い替えは必要か」「個別アンテナで受信できるエリアか」など、ご相談は「デジサポ」へ問合せください。（デジサポは総務省テレビ受信者支援センターの愛称です。）

問合せ先 デジサポ道央（札幌）平日 午前9時～午後9時 土日祝日 午前9時～午後6時 ☎011 351 1155

地デジ完全移行まであと1年余り！相談はデジサポへ

お忘れなく
所得税の予定納税の納付

予定納税は、前年分の所得税の確定申告に基づき計算した予定納税基準が15万円以上の場合に、原則その3分の1相当額をそれぞれ7月（第1期分）7月1日～8月2日までと11月（第2期分）に納付するという制度です。

予定納税が必要な方には、税務署から「予定納税の通知書」

が送付されていますので、忘れずに納付してください。

問合せ先 市税務管財グループ ☎52 3120

参加者募集
産炭地域こども交流事業
記憶に残そうふるさと山

とき 7月24日午後1時～25日午後3時

ところ 夕張岳ヒュッテと夕張岳

募集人数 30人
参加費 子ども1,000円（ヒュッテ、食事、保険代を含みます）

保護者同伴の場合、同伴者無料
学生大人単独は1,500円
申込期限 7月16日

内容 夕張岳登山、ツリクライミング、竪穴住居建設など（雨天決行です。）

集合場所 夕張岳ヒュッテ前（車を利用できない方は問合せください。）

申込・問合せ先 ユウパニコザクラの会事務局（水尾） ☎52 3306

水泳教室の生徒募集

対象 小学生
 ところ 清水沢プール
 期間 1期7月12日～28日まで
 の月・水・金曜日 2期8月9日～27日までの月・水・金曜日
 時間 午後3時30分～午後4時50分
 受講料 1期・2期とも2,500円(保険料を含む)
 申込・問合せ先 夕張スイミングクラブ(小野寺)
 ☎59 5044

清水沢プールオープン

ところ 清水沢清陵町
 期間 7月4日～8月29日(8月2日・3日は水入れ替え作業のため休みます)
 水温が低い日は休みます。中止の場合は、プール前に赤い旗を立てます。
 時間 午前10時～午後5時
 入場は午後4時までです。午後4時50分には、帰宅の準備をしてください。
 利用料 大人310円、高校生100円、中学生以下無料
 問合せ先 市教育グループ

こどものへや

つよし 佐々木 剛 ちゃん 平成21年12月24日生まれ



父・達也さん 母・恵さん

このコーナーに掲載する乳幼児の写真をお待ちしています。

●送り先 総務グループ(☎52-3170)

南清水沢4丁目

☎52 3166

更新申請はお忘れなく 特定疾患医療受給者証

平成22年度特定疾患医療受給者証更新申請とウイルス型肝炎進行防止対策・橋本病重症患者対策医療受給者証更新申請を次の日程で受付します。保健所から送付された書類に必要事項を記入し提出してください。
 とき 7月30日午前10時～午後4時

ところ 市役所本庁舎2階口
 ビー(日程以降も岩見沢保健所・由仁支所で受付しています。)
 問合せ先 北海道岩見沢保健所
 ☎0126 20 0115

参加者募集ゆうばり再発見! 市民ハイキング

とき 7月31日 午前10時集合
 (市民研修センター)
 コース 市民研修センター～清水沢小学校～沼ノ沢方面(小雨決行)昼食は、ユウタントそば工房(沼ノ沢)で手打ちそばを食べます。
 定員 30人(先着順)
 参加料 一般1,000円、高校生以下500円

申込期限 7月20日
 申込・問合せ先 市教育グループ
 ☎52 3166

ご利用ください 市民の広場 ひだまり

JR清水沢駅前に市民の広場「ひだまり」がオープンしました。地域の交流の場、サークル活動の場など無料で利用できます。
 問合せ先 清光園居住介護支援事業所(管理者 三島)
 ☎59 2500

精神保健福祉家族学習会の開催

「ご家族に「統合失調症」と診断された方はいらつしやいませんか? 岩見沢保健所では家族を対象に学習会を開催します。
 とき 8月11日 午前10時～午後4時
 ところ 岩見沢保健所
 定員 約20人
 申込期限 8月4日
 申込・問合せ先 岩見沢保健所
 ☎0126 20 0121

CO・CO・フレ 夕涼みコンサート

次号、8月号の広報ゆうばりは7月30日に配布いたします。

とき 7月14日 午後4時30分～5時30分
 ところ 夕張高等養護学校
 参加料 無料
 申込・問合せ先 夕張高等養護学校
 ☎56 5530

緑ヶ丘保育園 園児を募集しています

募集対象 満3歳から親の就労に関わらず途中の入園ができません。見学も可能です。
 園児の弁当を注文できるようになりました。一食300円です。
 申込・問合せ先 緑ヶ丘保育園
 ☎52 1700

平成22年6月1日現在

人口	11,128人(-8人)
男	5,192人(-4人)
女	5,936人(-4人)
世帯数	6,057世帯(-5世帯)
	()は前月比